

ÖPNV: keine Buslinie und keine Haltestelle im Untersuchungsumgriff vorhanden.

Brandschutz: Die neuen Baumstandorte haben keinen Einfluss auf den Brandschutz.

Erläuterung: Eine Baumneupflanzung auf dem Vorplatz der Kirche zur Begrünung des Platzbereichs ist mit einem „mittleren bis geringen“ baulichen Aufwand verbunden. Um die Betretbarkeit der Platzfläche auch weiterhin uneingeschränkt zu ermöglichen, bieten sich Baumstandorte in Baumscheiben an. Wie dargestellt, weisen die Baumstandorte einen reduzierten Abstand von nur 6,5 m zueinander auf (anstatt im Regelfall 8,0 m), damit vor der Treppe der Kirche ausreichend Abstand zu den neuen Baumstandorten von 3,50m wären. Die Abstände der Baumstandorte zu den parallel verlaufenden Stromleitungen betragen immer über 2,5 m, sowie zu der Wasserleitung 1,5 m. Dies sollte unbedingt beachtet und beibehalten werden.

Insgesamt wären ca. 5 Baumstandorte möglich.

Planausschnitt möglicher Einzelbaumstandort: Skizze

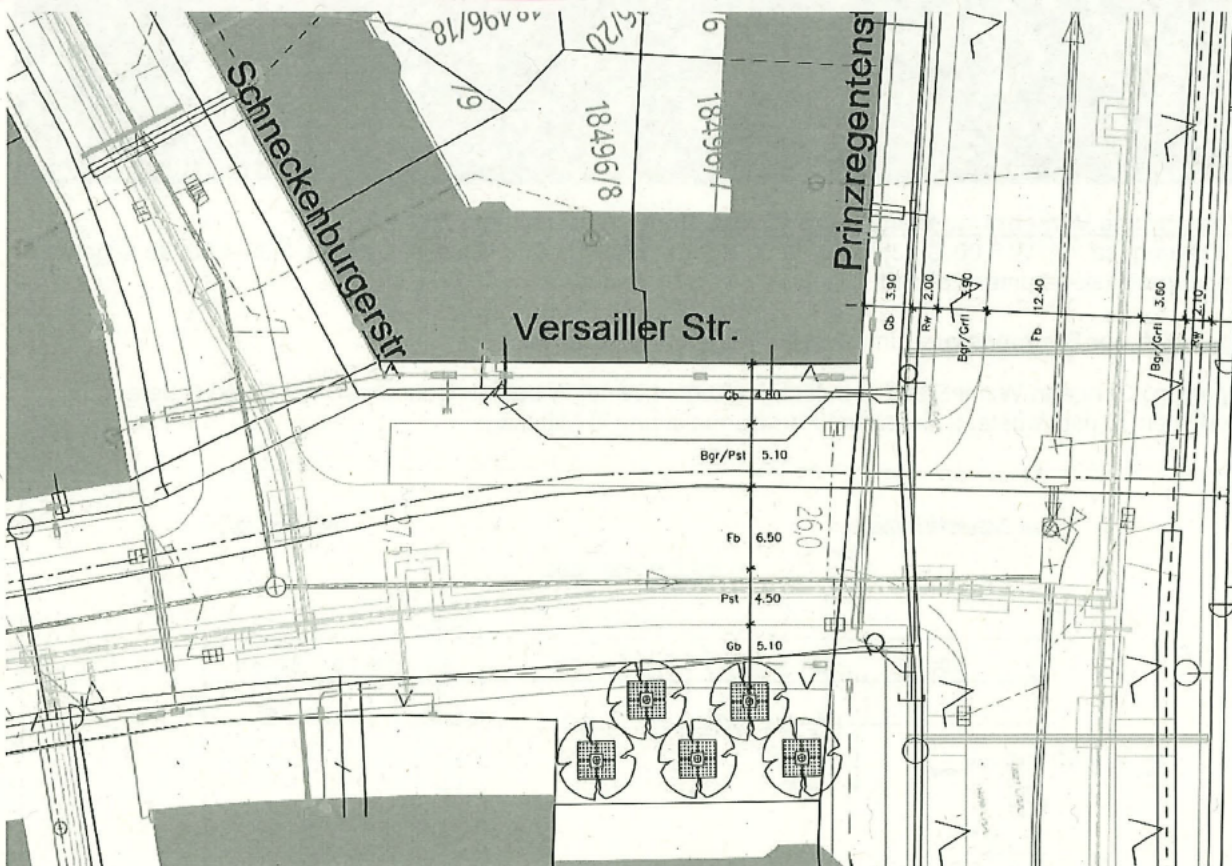

Planausschnitt: Versailler Straße

Geplante Verkehrsraumaufteilung (Querschnitt): Gesamtbreite 35,10 m
Aufteilung [ca. m]: W 4,80 Gb, 5,10 Bgr/Pst, 6,50 Fb, 4,50 Pst, 14,20 Gb inkl. Baumstandorte O

Bauaufwand: Aufbruch Gehbahn, Herstellung Gehwegfläche, Baumgraben

Beurteilung: Jegliche Leitungen sind nur nachrichtlich dargestellt und sollten auf alle Fälle nochmals abgeklärt werden. Für die Genauigkeit in Lage und Höhe sowie für Vollständigkeit wird keine Gewähr übernommen. Eventuell sind Leitungsschutzmaßnahmen erforderlich. Des Weiteren sollte eine Abstimmung mit den Zuständigen der Kirche St. Gabriel München stattfinden sowie Gestaltung und Bau, da die Baumstandorte den Platzbereich verändern

Priorisierung: Stufe 2 wg. zahlreichem Abstimmungsbedarf

Übersichtsplan Untersuchungsgebiet (Baulicher Aufwand — hoch, — mittel; — gering)



Vorhandene Verkehrsraumaufteilung (Querschnitt): Gesamtbreite 26,00-27,50 m
 Aufteilung [ca. m]: W 6,00 Gb, 3,00 Bgr, 4,50 Bgr/Pb, 6,00 Fb, 2,00 Bgr/Pb, 2,00 Pb, 3,00-4,00 Gb O gemäß Zonenprofil (siehe untenstehend)

Vorhandener Baumbestand: Im Umgriff sind Bäume vorhanden.

Sparten: Gehbahn W mit E und G belegt, Parkbucht W mit W belegt, Gehbahn O mit E und G belegt, Parkbucht O mit W belegt, Kanal und Fernwärmeleitung in Mittellage

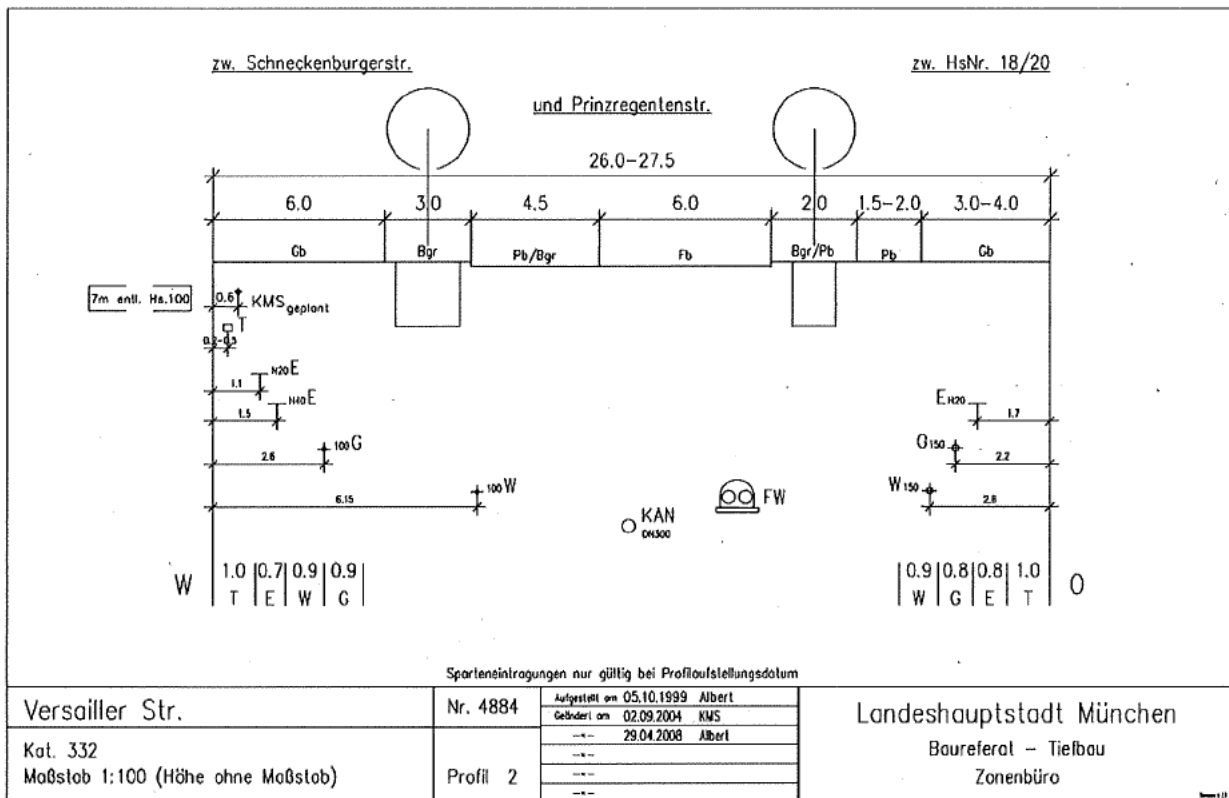

Radverkehrsführung: in beidseitiger Richtung auf Fahrbahn möglich